

Linearna vaga serija M

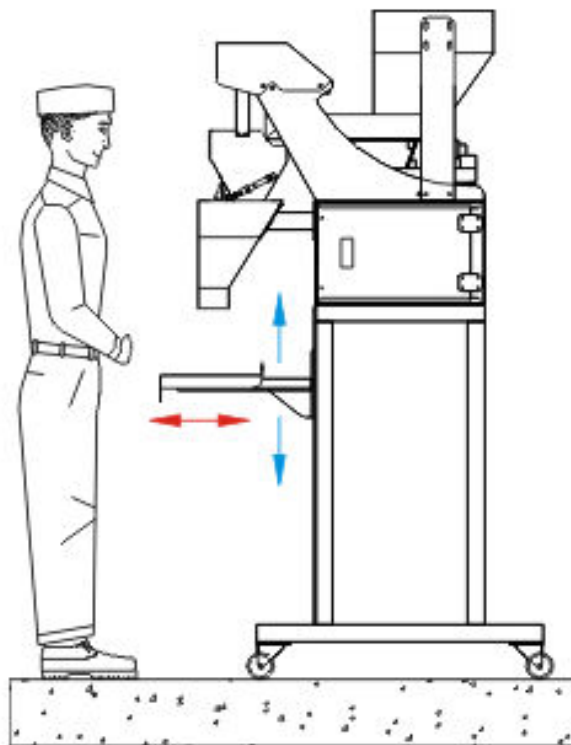

Linearna vaga serije M



Jedna merna glava sa jednim vibracionim kanalom

- Dozator M serije je elektronska linearne vaga pogodna za automatsko doziranje različitih vrsta proizvoda vrlo fine granulacije do velicine 1cm (prezle, pasulj, pirinač, kafa u zrnju, suvo voće...).
- Sistem smanjenja brzine dozvoljava upotrebu jednog kanala koji ima samoregulaciju za detektovanje količine proizvoda na samoj vagi.
- Dozatori M serije se mogu optimizovati za potrebe korisnika sa različitim vrstama usipnog koša, oblika vibracionog kanala, dodatni sistem za praznjene prema potrebi korisnika i slicno.
- M serija može napraviti miks do 4 različitia proizvoda u jednom pakovanju postavljanjem 4 vage.
- Dozatori M serije mogu se projektovati sa jednom do cetiri glave za merenje i mogu se povezati na automatsku mašinu za pakovanje u kasnijoj fazi koriscenja

TEHNIČKE KARAKTERISTIKE:

- Dimenzija proizvoda (max): **1 cm**
- Broj vibracionih kanala po mernoj glavi: **1**
- Broja mernih glava: **od 1 do 4**
- Raspon težine: **od 50 gr do 10 kg (u zavisnosti od zapremine proizvoda)**
- Broj programa za memorisanje: **9**

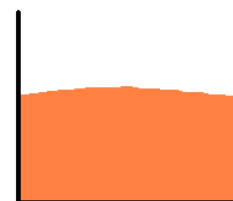

Izgled vibracionog kanala

Maksimalna veličina proizvoda 1cm



Razni tipovi površina koje su u kontaktu sa proizvodima:

Ravna površina



Ispupčena površina
Dimpled - za smrznute proizvode



Ispupčena površina
+ teflon prevlaka



Razni tipovi vibracionih kanala



Materijal od koje je napravljena mašina:

Nerđajući čelik
(INOX)



Obojeni čelik

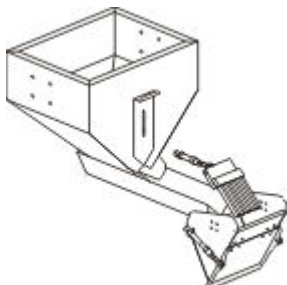
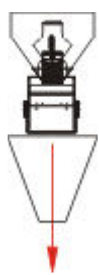
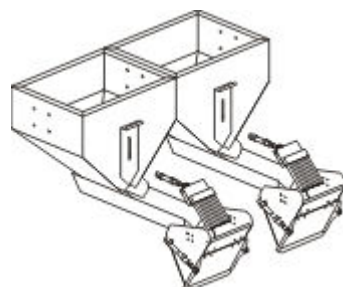
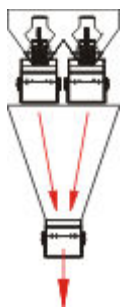
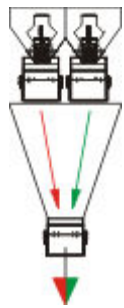
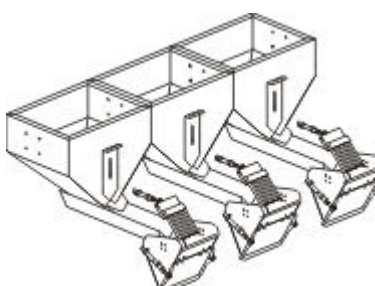
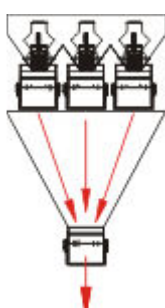
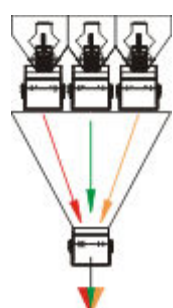
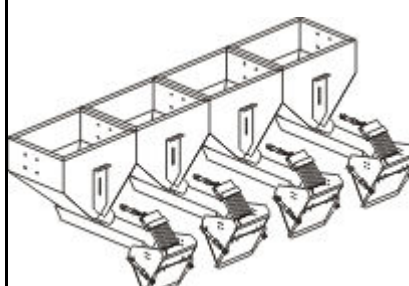
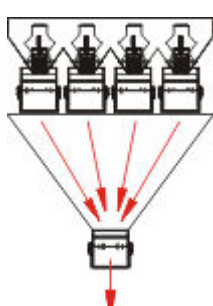
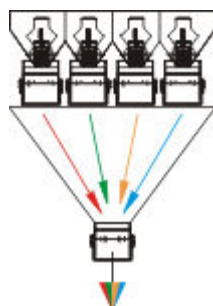

Model	Konstrukcija	Brzina (primer: pakovanje 500gr šećera)		Kapacitet
		Pojedinačni proivod	MIX proizvoda	
M1	1 vaga za merenje 1 vibracioni kanal 	20 odvaga/min.		Usipni koš: - 38lt. (standardno) - 100lt. (opciono)
				Merna posuda: 2-40lt.
M2	2 vage za merenje 2 vibraciona kanala 	40 odvaga/min.	20 odvaga/min. x 2 MIX	Usipni koš: - 76lt. (standard) - 200lt. (opciono)
				Merna posuda: 2-40lt.
M3	3 vage za merenje 3 vibraciona kanala 	60 odvaga/min.	20 odvaga/min. x 3 MIX	Usipni koš: - 114lt. (standard) - 300lt. (opciono)
				Merna posuda: 2-40lt.
M4	4 vage za merenje 4 vibraciona kanala 	80 odvaga/min.	20 odvaga/min. x 4 MIX	Usipni koš: - 152lt. (standard) - 400lt. (opciono)
				Merna posuda: 2-40lt.

OPCIONI DODACI:



- Zatvoren sistem sa prednje strane (sprečava prodiranje prašine u sistem kao i izlazak praškastih proizvoda izvan sistema punjenja)
- Proširen kapacitet glavnog koša
- Dodatni sistem za pražnjenje cevi
- Sistem za pražnjenje u određenom vremenskom periodu
- Postolje na koje se montira dozator (osnovno bez merdevina, sa radnom platformom i merdevinama, sa točkicama)
- Po zahtevu kupca masina se moze prilagoditi sa dodacima koji nisi na ovom spisku za odredjeni proizvod