

Linearna vaga serija S

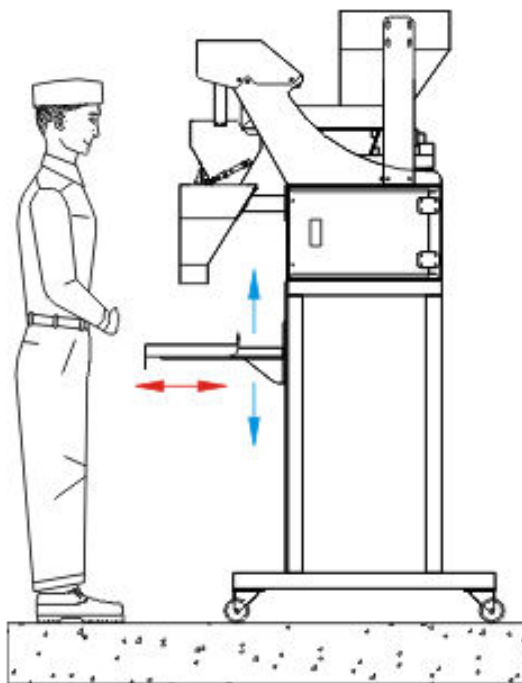

Linearna vaga serije S



Jedna merna glava sa dva vibraciona kanala

- Dozator S serije je elektronska linearna vaga pogodna za automatsko doziranje različitih vrsta proizvoda vrlo fine granulacije srednje veličine (kratke testenine, konditori, kafa u zrnju, sušeno voće i slično do veličine **3 cm**).
- Dva nezavisna vibraciona kanala po vagi, sa zasebnim podešavanjem brzine vibracije, jedan za brzo i grubo punjenje, drugi za precizno odmeravanje.
- Dozatori S serije se mogu optimizovati za potrebe korisnika sa različitim vrstama usipnog koša, oblika vibracionog kanala, dodatni sistem za praznjenje prema potrebi korisnika i slično.
- S serija može napraviti miks do 4 različitih proizvoda u jednom pakovanju postavljanjem 4 vage
- Dozatori S serije mogu se projektovati sa jednom do četiri glave za merenje i mogu se povezati na automatsku mašinu za pakovanje u kasnijoj fazi koriscenja
- "SOFT SLOPE" dodatak za lomljive proizvode, ovaj dodatak sprečava lomljenje osetljivih proizvoda.

TEHNIČKE KARAKTERISTIKE:

- Dimenzija proizvoda (max): **3 cm**
- Broj vibracionih kanala po mernoj glavi: **2**
- Broja mernih glava: **od 1 do 4**
- Raspon težine: **od 50 gr do 10 kg (u zavisnosti od zapremine proizvoda)**
- Broj programa za memorisanje: **50**

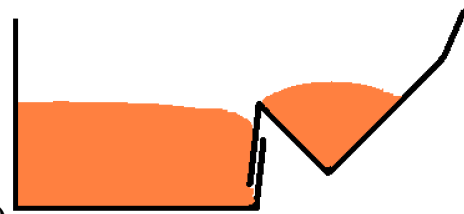

Izgled vibracionog kanala

Maksimalna veličina proizvoda 3cm

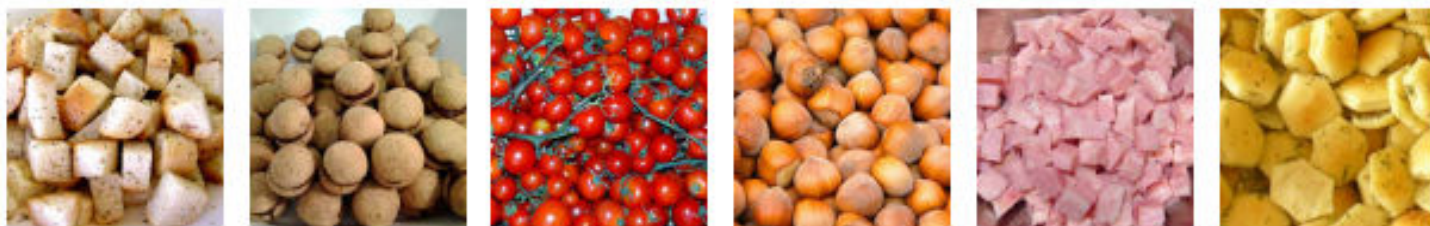

Razni tipovi površina koje su u kontaktu sa proizvodima:

Ravna površina

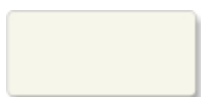

Ispupčena površina
Dimpled - za smrznute proizvode

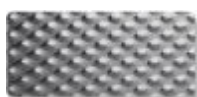

Ispupčena površina
+ teflon prevlaka



Razni tipovi vibracionih kanala









Materijal od koje je napravljena mašina:

Nerđajući čelik
(INOX)

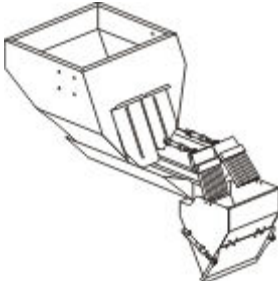

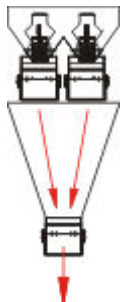
Obojeni čelik

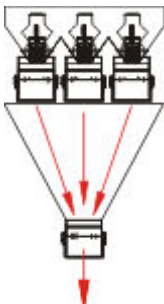
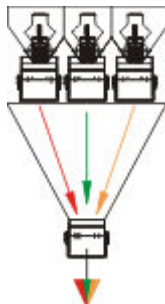

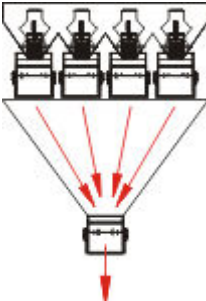
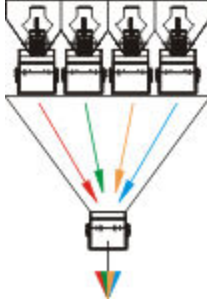
Model	Konstrukcija	Brzina (primer: pakovanje 250gr biskvita)		Kapacitet
		Pojedinačni proivod	MIX proizvoda	
S1	1 vaga za merenje 2 vibraciona kanala 	12 odvaga/min. 		Usipni koš: - 38lt. (standardno) - 100lt. (opciono)
				Merna posuda: 2-40lt.
				"SOFT SLOPE" oprema za lomljive proizvode
S2	2 vage za merenje 4 vibraciona kanala 	24 odvaga/min. 	12 odvaga/min. x 2 MIX 	Usipni koš: - 76lt. (standard) - 200lt. (opciono)
				Merna posuda: 2-40lt.
				"SOFT SLOPE" oprema za lomljive proizvode
S3	3 vage za merenje 6 vibracionih kanala 	36 odvaga/min. 	12 odvaga/min. x 3 MIX 	Usipni koš: - 114lt. (standard) - 300lt. (opciono)
				Merna posuda: 2-40lt.
				"SOFT SLOPE" oprema za lomljive proizvode
S4	4 vage za merenje 8 vibracionih kanala 	48 odvaga/min. 	12 odvaga/min. x 4 MIX 	Usipni koš: - 152lt. (standard) - 400lt. (opciono)
				Merna posuda: 2-40lt.
				"SOFT SLOPE" oprema za lomljive proizvode

OPCIONI DODACI:



- Zatvoren sistem sa prednje strane (sprečava prodiranje prašine u sistem kao i izlazak praškastih proizvoda izvan sistema punjenja)
- Proširen kapacitet glavnog koša
- Dodatni sistem za pražnjenje cevi
- Sistem za pražnjenje u određenom vremenskom periodu
- Postolje na koje se dozator montira (osnovno bez merdevina, sa radnom platformom i merdevinama, sa točkicama)
- Po zahtevu kupca masina se može prilagoditi sa dodacima koji nisu na ovom spisku za određeni proizvod