

Linearna vaga serija V

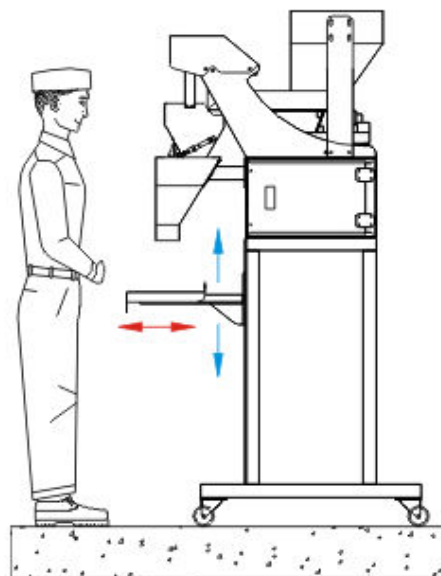

Linearna vaga serije V



Jedna merna glava sa jednim vibracionim kanalom

- Dozator V serije je elektronska linearna vaga pogodna za automatsko doziranje različitih vrsta proizvoda vrlo fine granulacije do velicine 0.5cm.
- Sistem smanjenja brzine dozvoljava upotrebu jednog kanala koji ima samoregulaciju za detektovanje količine proizvoda na samoj vagi.
- Dozatori V serije se mogu optimizovati za potrebe korisnika sa različitim vrstama usipnog koša, oblika vibracionog kanala, dodatni sistem za praznjene prema potrebi korisnika i slicno.
- V serija može napraviti miks do 4 različitia proizvoda u jednom pakovanju postavljanjem 4 vage.
- Dozatori V serije mogu se projektovati sa jednom do cetiri glave za merenje i mogu se povezati na automatsku mašinu za pakovanje u kasnijoj fazi koriscenja

TEHNIČKE KARAKTERISTIKE:

- Dimenzija proizvoda (max): **0,5 cm**
- Broj vibracionih kanala po mernoj glavi: **1**
- Broja mernih glava: **od 1 do 4**
- Raspon težine: **od 5 gr do 2 kg (u zavisnosti od zapremine proizvoda)**
- Broj programa za memorisanje: **9**



Izgled vibracionog kanala

Maksimalna veličina proizvoda 0.5cm



Razni tipovi površina koje su u kontaktu sa proizvodima:

Ravna površina

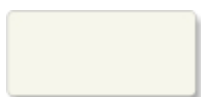

Ispupčena površina
Dimpled - za smrznute proizvode

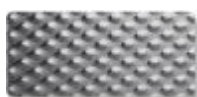

Ispupčena površina
+ teflon prevlaka



Razni tipovi vibracionih kanala







Materijal od koje je napravljena mašina:

Nerđajući čelik
(INOX)

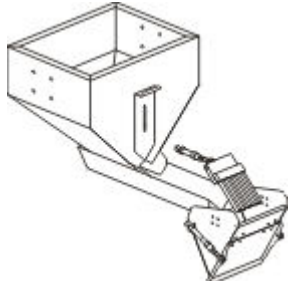

Obojeni čelik

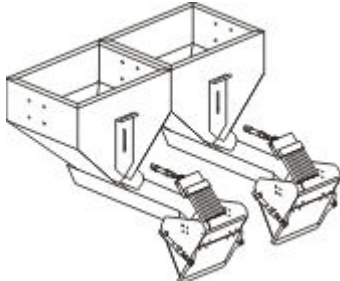

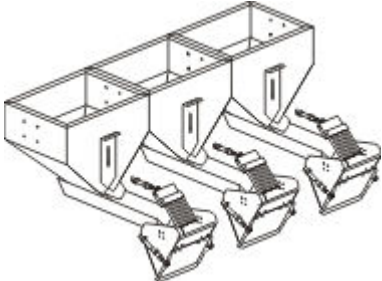
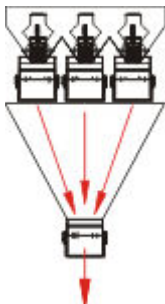
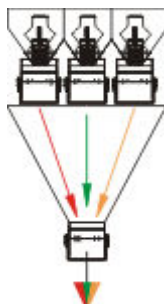
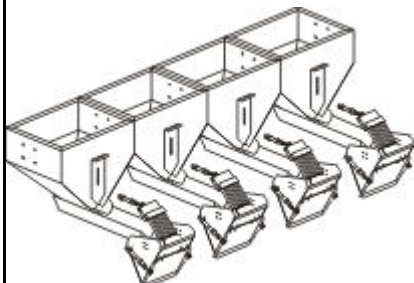
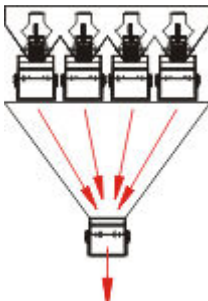
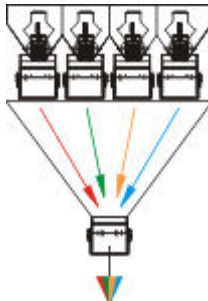
Model	Konstrukcija	Brzina (primer: pakovanje 20gr fine soli)		Kapacitet
		Pojedinačni proivod	MIX proizvoda	
V1	1 vaga za merenje 1 vibracioni kanal 	30 odvaga/min.		Usipni koš: - 38lt. (standardno) - 100lt. (opciono)
				Merna posuda: 0.5-10lt.
V2	2 vage za merenje 2 vibraciona kanala 	60 odvaga/min.	30 odvaga/min. x 2 MIX	Usipni koš: - 76lt. (standard) - 200lt. (opciono)
				Merna posuda: 0.5-10lt.
V3	3 vage za merenje 3 vibraciona kanala 	90 odvaga/min.	30 odvaga/min. x 3 MIX	Usipni koš: - 114lt. (standard) - 300lt. (opciono)
				Merna posuda: 0.5-10lt.
V4	4 vage za merenje 4 vibraciona kanala 	120 odvaga/min.	30 odvaga/min. x 4 MIX	Usipni koš: - 152lt. (standard) - 400lt. (opciono)
				Merna posuda: 0.5-10lt.

OPCIONI DODACI:



- Zatvoren sistem sa prednje strane (sprečava prodiranje prašine u sistem kao i otprisanje izvan sistema punjenja)
- Proširen kapacitet glavnog koša
- Dodatni sistem za pražnjenje cevi
- Sistem za pražnjenje u određenom vremenskom periodu
- Postolje na točkicama na koje se montira dozator
- Po zahtevu kupca masina se moze prilagoditi sa dodacima koji nisi na ovom spisku za odredjeni proizvod