

FW550LR/750LR - Flow pack machine with rotary sealing and lower film reel



Nova FW serija automatskih mašina za pakovanje sa flow pack sistemom, dizajniranih u skladu sa tehnološkim platformama Industrije 4.0 i IoT (Internet of Things), je porodica mašina koja upotpunjuje SMIPACK asortiman. Verzija sa sistemom rotacionih grejača se sastoji od 6 modela (četiri sa folijom postavljenom gore i dva sa folijom postavljenom dole) i pakuje širok spektar proizvoda nepravilnih oblika i malih dimenzija koji dolaze u mašinu ili prethodno grupisane (multipack); proizvodi se stavljaju u pakete napravljene od jednostavnog ili spojenog fleksibilnog materijala sa maksimalnim učinkom između 60 i 200 proizvoda/minuti (na osnovu odabranog modela). Zahvaljujući tri para pneumatskih točkića za otvaranje, koji obavljaju operacije povlačenja, uzdužnog varenja i savijanja filma, kao i dinamičkom ili podesivom konformeru sa dodacima, proces pakovanja na novim FW modelima je jednostavan i brz.

Tehničke karakteristike za FW 550LR/FW750LR

- Mašina za pakovanje sa folijom postavljenoj u donjoj poziciji
- Sistem varenja sa rotacionom grejačem
- Klizne površine proizvoda izradjene od AISI304
- 2000 mm – ulazna transportna traka sa podesivim vođicama
- Ulazni transporter sa trakom (gurači opciono)
- Ulazni transporter se skida za lakše čišćenje
- Uzdužno varenje koje se sastoji od 3 para pogonskih točkića, prvi par vuče foliju, drugi vrši varenje a treći savija foliju
- Pneumatsko otvaranje uzdužnih točkića za varenje
- Motorizovani držač rolne folije
- Osovina držača folije sa pneumatskim sistemom
- Motorizovani transporter za upakovane proizvode
- Izlazni transporter podesiv po visini pomoću ručnog točka
- Poprečno varenje sa letvom širine 250 mm (350mm model FW750LR)
- Standardni dinamički konformer za podešavanje folije u kompletu sa dodacima
- Varijacija položaja visine poprečne letve za varenje pomoću motora, koja se može memorisati programom (central seal)
- Fioke za sakupljanje otpada od proizvoda, ispod cele dužine ulaznog transportera
- Konfiguraciju motora kontrolišu inverteri: držač folije/izlazni transporter sa nezavisnim asinhronim motorima
- Konfiguraciju motora kontrolišu drajveri: ulazni transporter/poprečna letva za varenje/uzdužno varenje
- FLKSMOD® kontrolni sistem opremljen sa:
 - o Operaterski interfejs sa Panel PC-om i 7" ekranom u boji osetljivim na dodir sa PLC-om jednostavnim za korišćenje
 - o IN/OUT kontrolni moduli za digitalne, analogne ulaze/izlaze i kontrolu očitavanja termoparova.
- Ovaj sistem je u stanju da proveri sve operacije, jednostavno i precizno, kao što su:
 - o elektronska provera napetosti filma
 - o podešavanje visine proizvoda koje se može skladištiti po programu
 - o tri podešavanja temperature varenja, jedno na uzdužnom varenju, jedno na gornjoj poprečnoj letvi za varenje i jedno na donjoj letvi za varenje
 - o elektronski kontrolisana brzina transportne trake
 - o statistika procesa:
 - ♣ brojač pakovanja
 - ♣ trenutna proizvodnja
 - ♣ efikasnost mašine
- Mogućnost memorisanja do 50 različitih radnih ciklusa
- Dugme za zaustavljanje u hitnim slučajevima
- Smanjena potrošnja energije
- Usklađenost sa CE propisima

Tehnički podaci za FW 550LR/FW750LR

	550LR	750LR
Napajanje	220 - 240 / 380 - 415 V 3PH + PE / 3PH + N + PE 50/60 Hz	220 - 240 / 380 - 415 V 3PH + PE / 3PH + N + PE 50/60 Hz
Instalisana snaga	5900 W	5900 W
Pritisak vazduha u sistemu	6 bar	6 bar
Širina varenja	250 mm	350mm
Maksimalna visina proizvoda	120 mm	120 mm
Brzina do:	100**	100**
Maksimalna veličina rolne folije	550 - ø 350 mm	750- ø 350 mm
Dimenzije mašine	4085 x 1375 mm h 2155 - 2255 mm	4805x1580mm h 2155 - 2255 mm
Neto težina mašine	880 kg	900 kg

(*) Proizvoda na minut. Navedena brzina se može promeniti u zavisnosti od veličine proizvoda, sastava pakovanja i vrste filma koji se koristi.

Princip rada FW550 LR/750LR

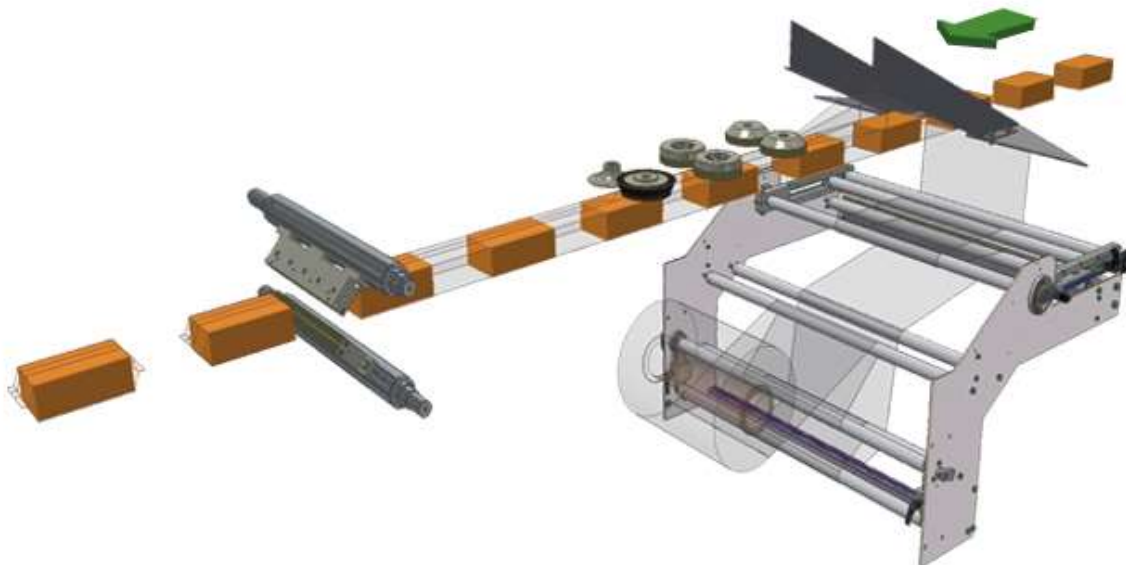

Dimenzije mašine:

