

## FW550S-LR-FW750S-LR - Flow pack machine with intermittent sealing and lower film reel



Nova FW serija automatskih mašina za pakovanje sa flow pack sistemom, dizajniranih u skladu sa tehnološkim platformama Industrije 4.0 i IoT (Internet of Things), je porodica mašina koja upotpunjuje SMIPACK asortiman. Ova verzija male brzine je opremljena poprečnim varom koju kontroliše servomotor. Mašina radi u modu kreni – stani. Dostupan je u 4 modela (dva sa folijom u gornjoj poziciji i dva sa folijom u donjoj poziciji) i pakuje različite tipove artikala (čak i velikih) u paketima napravljenim od jednostavnog ili spojenog fleksibilnog materijala (uključujući polietilensku/poliolefinSKU foliju) sa maksimalnom brzinom od 60-200 proizvoda/min. Pojednostavljena promena formata, tri para točkova sa pneumatskim otvaranjem koji obavljaju operacije povlačenja, uzdužnog varenja i savijanja filma, kao i dinamički podesivi konformer zajedno sa dodacima čine ove mašine za pakovanje idealnim rešenjem za pakovanje širokog spektra proizvoda sa produženim rokom trajanja (kroz ubrizgavanje gasa ili raspršivanje aroma za konzervaciju) različitih dimenzija i visina, koji dolaze iz nekoliko sektora.

## Tehnički karakteristike za FW 550S-LR-FW750S-LR

- Mašina za pakovanje sa folijom postavljenoj u gornjoj poziciji
- Sistem varenja sa poprečnim varom i kreni-stani trakom
- Klizne površine proizvoda izradjene od AISI304
- 2000 mm – ulazna transportna traka sa podesivim vođicama
- Ulazni transporter sa trakom (gurači opciono)
- Ulazni transporter se skida za lakše čišćenje
- Uzdužno varenje koje se sastoji od 3 para pogonskih točkića, prvi par vuče foliju, drugi vrši varenje a treći savija foliju
- Pneumatsko otvaranje uzdužnih točkića za varenje
- Motorizovani držač rolne folije
- Osovina držača folije sa pneumatskim sistemom
- Motorizovani transporter na izlazu za upakovane proizvode
- Poprečno varenje sa letvom širine 250 mm (400mm za model FW750S-LR)
- Standardni dinamički konformer za podešavanje folije u kompletu sa dodacima
- Varijacija položaja visine poprečne letve za varenje pomoću motora, koja se može memorisati programom (central seal)
- Fioke za sakupljanje otpada od proizvoda, ispod cele dužine ulaznog transportera
- Konfiguraciju motora kontrolišu invertori: držač folije
- Konfiguraciju motora kontrolišu drajveri: ulazni transporter/poprečna letva za varenje/uzdužno varenje/ izlazni transporter sa nezavisnim asinhronim motorima
- Fazno zaustavljanje kreni-stani
- FLXMOD® kontrolni sistem opremljen sa:
  - o Operaterski interfejs sa Panel PC-om i 7" ekranom u boji osetljivim na dodir sa PLC-om jednostavnim za korišćenje
  - o IN/OUT kontrolni moduli za digitalne, analogne ulaze/izlaze i kontrolu očitavanja termoparova.
- Ovaj sistem je u stanju da proveri sve operacije, jednostavno i precizno, kao što su:
  - o elektronska provera napetosti filma
  - o podešavanje visine proizvoda koje se može skladištiti po programu
  - o tri podešavanja temperature varenja, jedno na uzdužnom varenju, jedno na gornjoj poprečnoj letvi za varenje i jedno na donjoj letvi za varenje
  - o elektronski kontrolisana brzina transportne trake
  - o statistika procesa:
    - ♣ brojač pakovanja
    - ♣ trenutna proizvodnja
    - ♣ efikasnost mašine
- Mogućnost memorisanja do 50 različitih radnih ciklusa
- Dugme za zaustavljanje u hitnim slučajevima
- Smanjena potrošnja energije
- Usklađenost sa CE propisima

## Tehnički podaci:

	<b>550S-LR</b>	<b>750S-LR</b>
Napajanje	220 - 240 / 380 - 415 V 3PH + PE / 3PH + N + PE 50/60 Hz	220 - 240 / 380 - 415 V 3PH + PE / 3PH + N + PE 50/60 Hz
Instalisana snaga	6400 W	6400 W
Pritisak vazduha u sistemu	6 bar	6 bar
Širina varenja	250 mm	350 mm
Maksimalna visina proizvoda	150 mm	200 mm
Brzina do:	40 ppm*	40 ppm*
Maksimalna veličina rolne folije	550 - ø 350 mm	750 - ø 350 mm
Dimenzije mašine	5020 x 1375 mm h 2155 - 2255 mm	5020 x 1580 mm h 2155 - 2255 mm
Neto težina mašine	880 kg	900 kg

(\* ) Proizvoda na minut. Navedena brzina se može promeniti u zavisnosti od veličine proizvoda, sastava pakovanja i vrste filma koji se koristi.

## Princip rada FW550S-LR-FW750S-LR

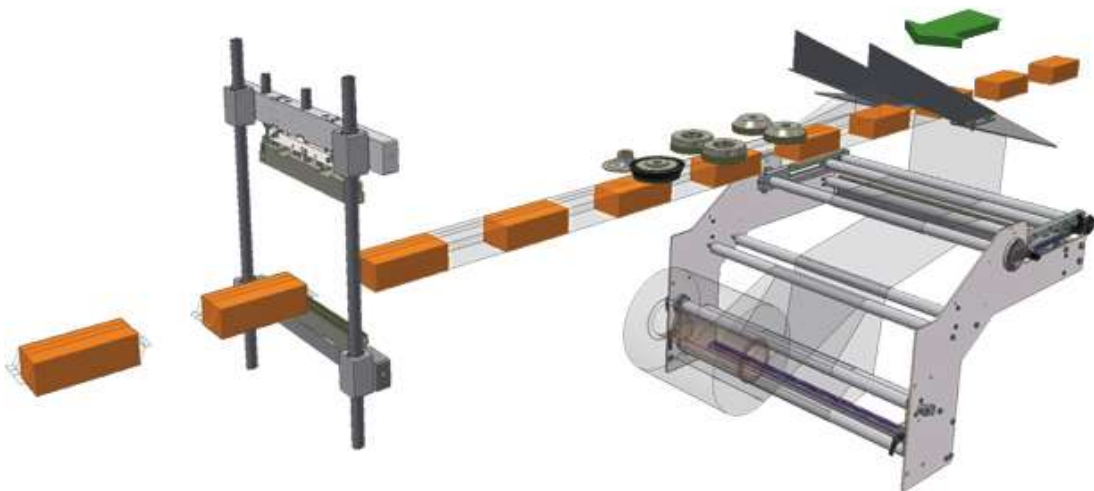

**Dimenzije mašine:**

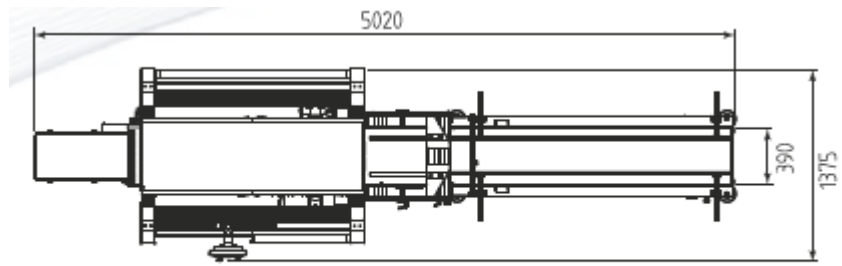

FW550S-LR

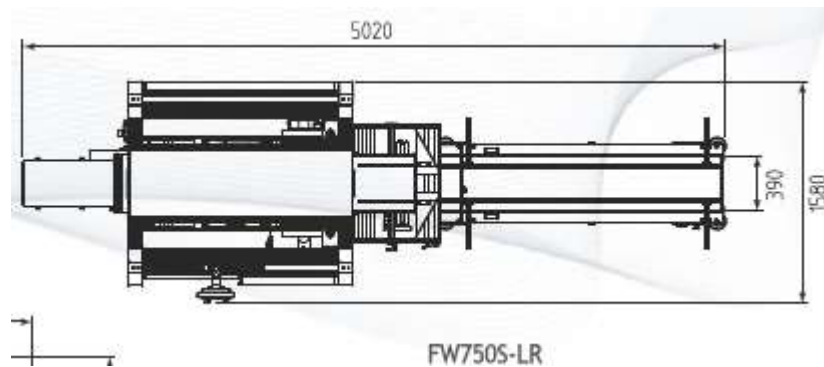

FW750S-LR

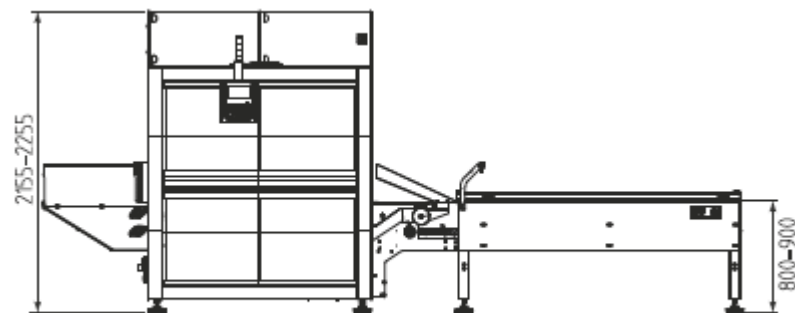

FW550S-LR / FW750S-LR

