

BP600-BP800

Poluautomatska mašina za grupno pakovanje



Slika 1. BP600



Slika 2. BP800

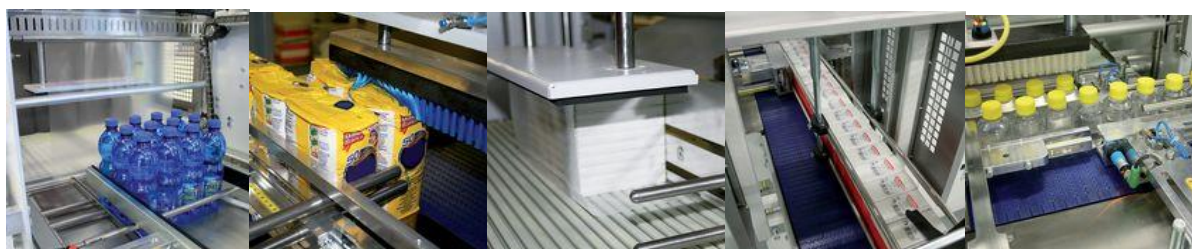

Nova serija polu-automatskih mašina za pakovanje termoskupljajućom folijom serije BP su izuzetno raznovrsne: mogu da spakuju razne proizvode, kao što su staklene i PET boce, limenke, kutije, tegle, kartone različitih veličina u širokom opsegu načina grupisanja proizvoda u paket. Mogu se koristiti u nekoliko industrijskih segmenata, kao što su pića, hrana, hemikalije, vino i alkoholna pića, kozmetika, deterdženti, drvo, tekstil, grafika itd.

Serija BP omogućava SMIPACK-u da zadovolji širok spektar zahteva kupaca i da obezbedi veoma dobar odnos kvaliteta i cene.

Karakteristike i prednosti

- ✓ Poluatomska mašina za zbirno pakovanje
- ✓ Tunel sa jednom komorom i jednim ventilatorom
- ✓ Odmotavanje folije je motorizovano na obe rolne
- ✓ Pneumatski gurač proizvoda aktivira se sa dva dugmeta
- ✓ Uključeno: nogice-stope za pričvršćivanje mašine, letva za poravnavanje proizvoda, ventilator na izlazu iz tunela
- ✓ Mašina sklopljena u monoblok– mašina postavljena kao jedna celina
- ✓ Pneumatsko varenje
- ✓ Pneumatsko sečenje filma hladnim nožem
- ✓ Letva za varenje opremljena sigurnosnim sensoroma
- ✓ Valjci su postavljeni ispod gornjeg i donjeg odmotaća, da omogući lakše okretanje rolne folije
- ✓ Metrička podela na sistemu za centriranje filma
- ✓ FLXMOD®, elektronski sistem kontrole radi preko 4.3" LCD alfanumeričkog kontrolnog panela, opremljen sa PLC-om
- ✓ napajanje i kontrolna sekcija sastavljena od:
 - ✓ inverterska kartica
 - ✓ in/out kontrolni modul komandni modul sa 16 digitalnih ulaza/izlaza
 - ✓ komandni ulazi analognih ulaza
 - ✓ modul za kontrolu temperature
 - ✓ Ovaj sistem omogućava jednostavnu i tačnu kontrolu nad svim aktuelnim operacijama i to:
 - ✓ memorisanje 20 različitih radnih ciklusa
 - ✓ podešavanje brzine trake mašine i brzina trake u tunelu kontroliše se pomoću invertera
- ✓ Statistika procesa pakovanja
 - ✓ Protok vazduha u tunelu podesiv pomoću nezavisnih deflektora –usmerivača vazduha
 - ✓ Transportna traka u tunelu opremljena valjcima od staklenih vlakana – fiber glass, otpornih na toplotu (SMI patent) koji osigurava:
 - ✓ ukrućenost transportne trake omogućava stabilan prolaz pakovanje kroz tunel, za kompaktan izgled i dobro skupljenu foliju oko paketa
 - ✓ transportna traka može da nosi pakete do 30 kg
 - ✓ valjci na transportnoj traci ne mogu da zarđaju, kao što se dešava kod tradicionalnih metalnih transportnih traka
 - ✓ održavanje je jednostavno i jeftino zahvaljujući mogućnosti promene samo jednog oštećenog valjka
- ✓ Tunel ima sistem hlađenja
- ✓ Niska potrošnja energije
- ✓ Uskladenost sa propisima CE standard

Princip rada mašine

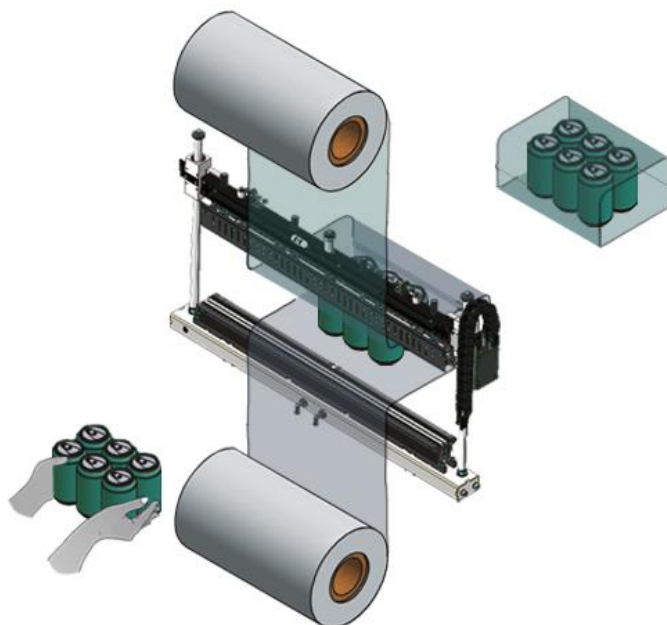

Tehničke karakteristike

	BP 600	BP 800
El. napajanje	380-415 3ph 50/60Hz	380-415 3ph
Instalirana snaga	13900w	17000w
Pritisak u sistemu	6 bar	6 bar
Zahtevan vazduh	14,5 l/pak	21 l/pak
Kapacitet	10 pak/min	10 pak/min
Maksimalna visina pakovanja	380	380
Širina vara	550 mm	760 mm
Radna visina	945-1105mm	945-1102
Maksimalna veličina rolne folije	540xΦ350	750xΦ350
Dimenzije mašine	2565x1200x H2105-2265	2665x1410x h2105-2265
Težina mašine	530kg	605kg
Debljina folije	20-100mic	20-100mic

Dimenzije mašine u prostoru:

BP600

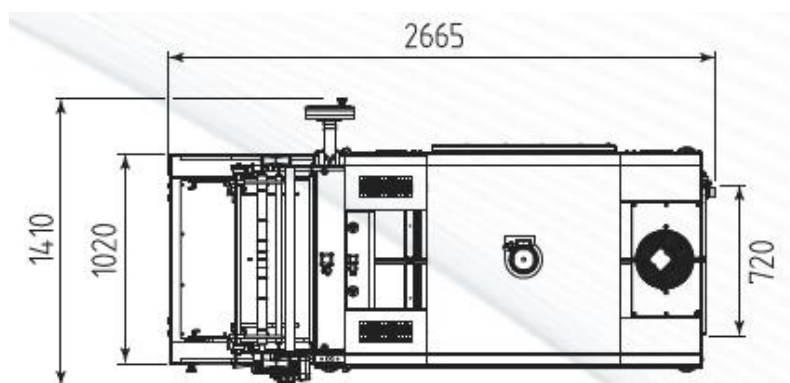
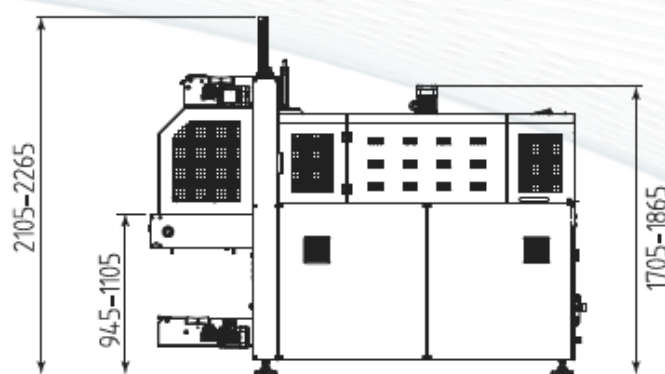
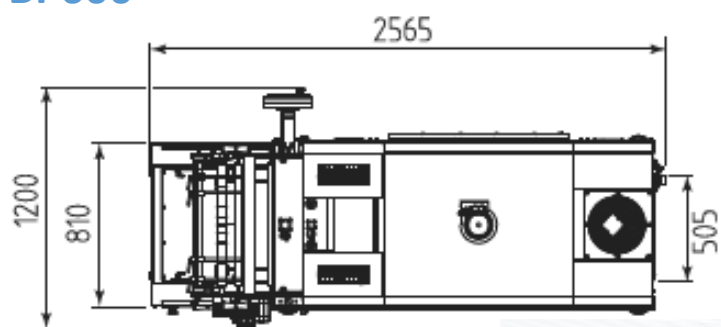

BP800

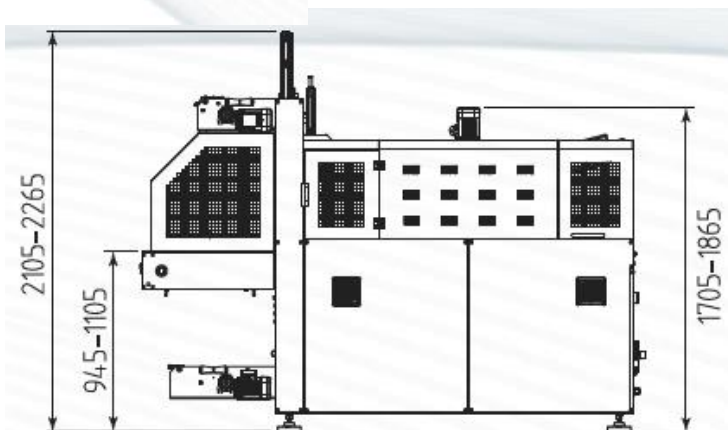

Veličina proizvoda koji se mogu spakovati

Mašina je napravljena tako da može spakovati različite tipove proizvoda ka što su boce, konzerve, tegle, kutije i slično pod uslovom da se vodi računa o dozvoljenim veličinama za svaki model.

Maksimalna veličina proizvoda

Za dimenzije proizvoda koji mogu biti spakovani pogledajte tabelu ispod:

	BP600 **		BP800	
	Minimum (mm)	Maximum (mm)	Minimum (mm)	Maximum (mm)
X	25 *	300 *	25 *	410 *
Y	40	400 *	40	630 *
H	5	380	5	380

* Promenljivo, zavisi od visine proizvoda i stabilnosti

** \varnothing minimum 15 mm

Minimum težina proizvoda: 50 g

Maximum težina formiranog paketa: 30 kg
(format paketa teži od > 30 kg (do 80 kg) moguć je samo na zahtev i ugradnjom posebnog sistema prenosa u tunelu.

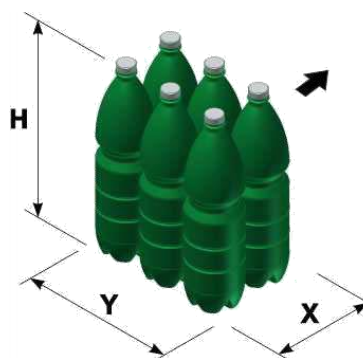

Karakteristike folije i dimenzije rolne folije

U tabeli ispod su date preporučene karakteristike folije za pakovanje.

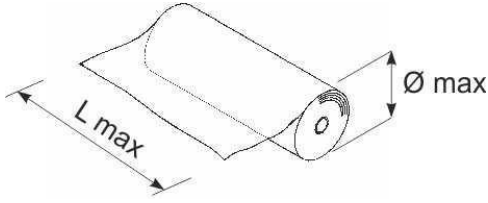
Vrsta folije	LDPE	
Debljina folije	od 20 do 100 µm	
Ø max prečnik rolne	350 mm	
L max širina rolne	540 mm (BP600) 750 mm (BP800)	

Odredjivanje širine folije

Za odredjivanje širine rolne filma koristite formulu ispod:

MINIMALNA ŠIRINA

Ako želite da bočni
(smanjujući H1)

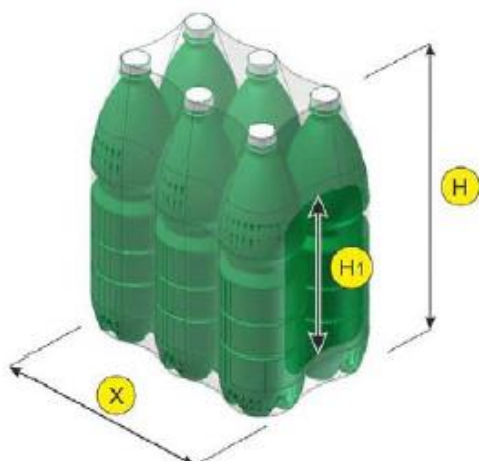

$$\text{FOLIJE} = \text{ŠIRINA X} + \text{VISINA H}$$

deo proizvoda bude zatvoreniji filmom
povećajte širinu rolne folije