

BP800AS/802AS/1102AS/1402AS

Monoblok automatske mašine za pakovanje sa in-line ulazom paketa



Slika 1. BP800AS



Slika 2. BP1102AS

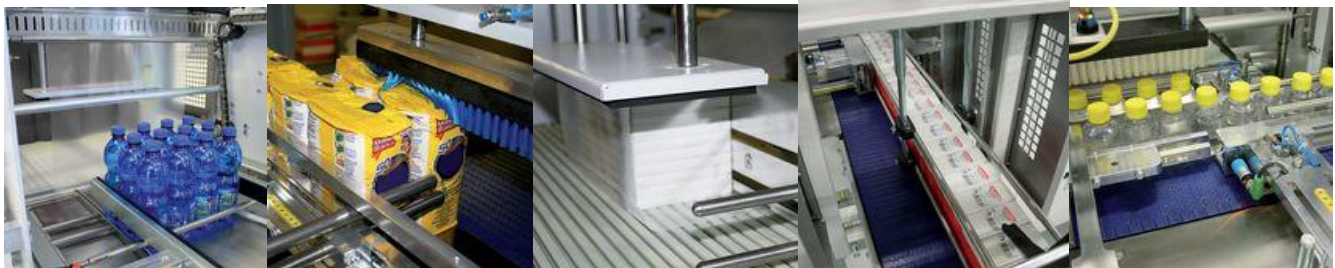

Nova serija automatskih mašina za pakovanje termoskupljajućom folijom serije BP su izuzetno raznovrsne: mogu da spakuju razne proizvode, kao što su staklene i PET boce, limenke, kutije, tegle, kartone različitih veličina u širokom opsegu načina grupisanja proizvoda u paket. Mogu se koristiti u nekoliko industrijskih segmenata, kao što su pića, hrana, hemikalije, vino i alkoholna pića, kozmetika, deterdženti, drvo, tekstil, grafika itd.

Serija BP omogućava SMIPACK-u da zadovolji širok spektar zahteva kupaca i da obezbedi veoma dobar odnos kvaliteta i cene.

Karakteristike i prednosti

- Automatska mašina za pakovanje termoskupljajućom folijom
- Tunel sa jednim (BP800AS) ili dva ventilator (ostali modeli)
- Maksimalan dužina paketa: 1200mm za BP800AS, više od 2000mm za modele BP802AS, BP1102AS, BP1402AS
- Brzinu pokretne trake za uvođenje proizvoda kontroliše inverter
- Motorizovano odmotavanje gornje rolne folije kontroliše inverter
- Motorizovano odmotavanje donje rolne folije
- Vodilice na ulaznoj traci podešavaju se po širini i visini
- Podešavanje rada očitavanjem sa fotoćelije ili podešavanje dužine paketa
- Mašina se može postaviti u automatski ili poluautomatski režim rada
- Uključeno: nogice-stope za pričvršćivanje mašine, letva za poravnavanje proizvoda, ventilator na izlazu iz tunela
- Monoblok ram, spojena sekcija za varenje i tunel
- Pneumatska letva za varenje
- Folija se seče hladnim nožem pneumatski
- Letva za varenje opremljena sigurnosnim senzorom
- Valjci postavljeni za donju i gornju rolnu folije za lakše odmotavanje folije
- Metrička podela na sistemu za centriranje filma
- FLXMOD®, elektronski sistem kontrole opremljen:
 - Upravljanje preko preko 7" touch screen ekrana u boji
 - PLC
 - inverter sa integrisanim enkoderom
 - in/out kontrolni modul
- 50 programa se može memorisati
- Protok vazduha u tunelu podesiv pomoću nezavisnih deflektora –usmerivača vazduha
- Transportna traka u tunelu opremljena valjcima od staklenih vlakana – fiber glass, otpornih na toplotu (SMI patent) koji osigurava:
 - ukrućenost transportne trake omogućava stabilan prolaz pakovanje kroz tunel, za kompaktan izgled i dobro skupljenu foliju oko paketa
 - transportna traka može da nosi pakete do 30 kg
 - valjci na transportnoj traci ne mogu da zarđaju, kao što se dešava kod tradicionalnih metalnih transportnih traka
 - održavanje je jednostavno i jeftino zahvaljujući mogućnosti promene samo jednog oštećenog valjka
- Tunel ima sistem hlađenja
- Niska potrošnja energije
- Industrija 4.0 standard
- Usklađenost sa propisima CE standard

Princip rada:

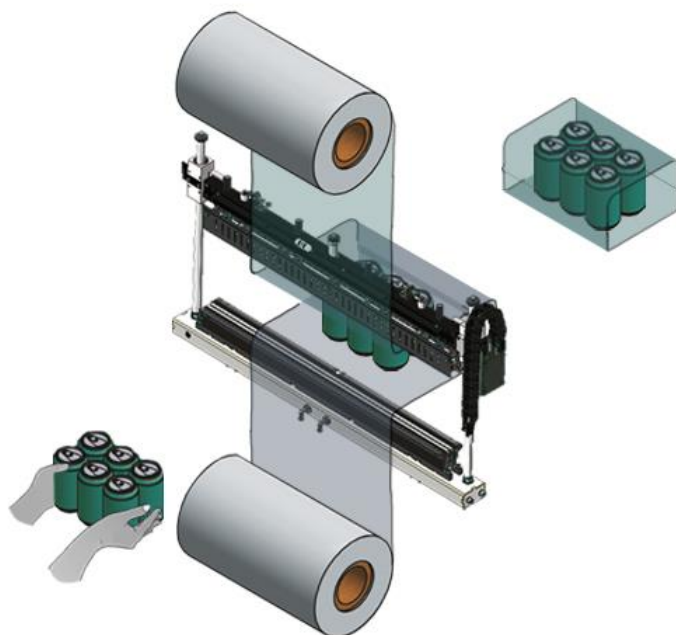

Tehničke karakteristike

	BP 800 AS	BP 802 AS	BP 1102 AS	BP 1402 AS
El. napajanje	220/380-415 3ph	220/380-415 3ph	220/380-415 3ph	220/380-415 3ph
Instalirana snaga	17180 W	26700 W	26700 W	26700 W
Zahtevan pritisak	6 bar	6 bar	6 bar	6 bar
Zahtevan vazduh	13 NI/p	13 NI/p	13 NI/p	21 NI/p
Kapacitet	12 pak/min	25 pak/min	15 pak/min	12 pak/min
Max. visina pakovanja	380	380	380	380
Širina vara	760 mm	760 mm	1070 mm	1370 mm
Max. veličina folije	750 x ø350	750 x ø350	1050 x ø350	G 1350 x ø350 D 1350 x ø280
Visina radne površine	940-1105	940-1105	940-1105	940-1105
Dimenzije mašine mm	2840 x 1410 x h 2102-2265	3670 x 1410 x h 2105 - 2265	3670 x 1710 x h 2105 - 2265	3820 x 2010 x h 2105 - 2265
Težina mašine	625 kg	845 kg	980 kg	1125 kg
Debljina folije	20-100 mic	20-100 mic	20-100 mic	20-100 mic

Dimenzije mašine BP800AS

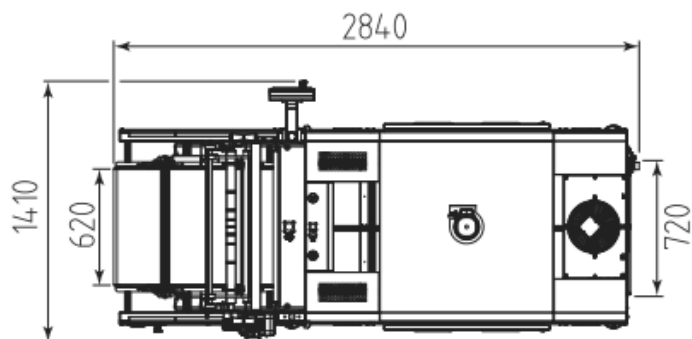
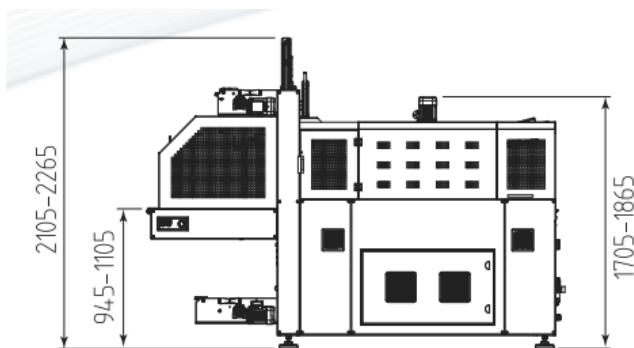

Dimenzije mašine BP802AS

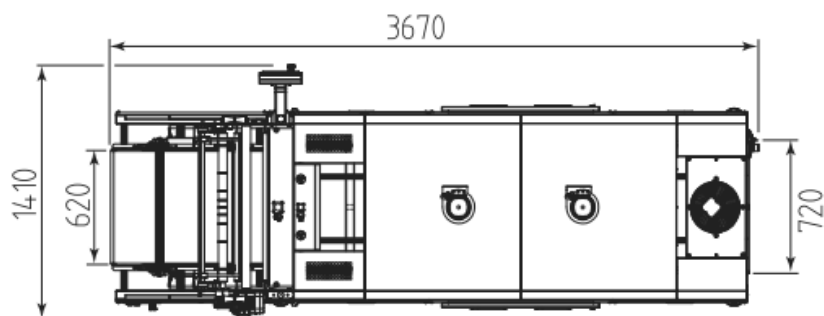
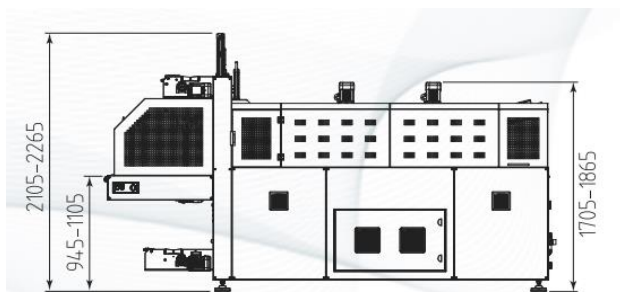

Dimenzije mašine 1102AS

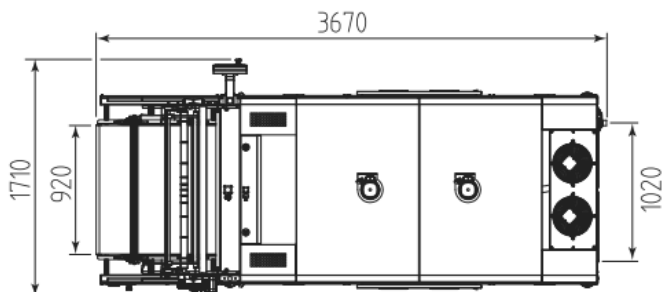
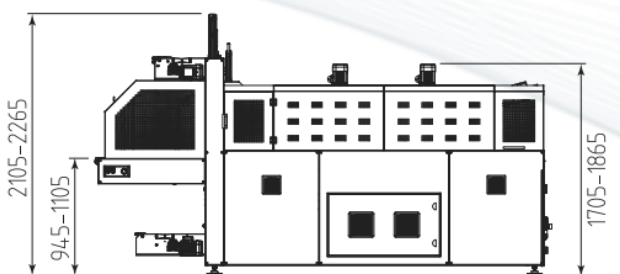

Dimenzije mašine 1402AS

