

BP802AR 280R-S

Monoblok automatska mašina za pakovanje sa ulaznom trakom pod 90° i sorterom za razdvajanje proizvoda u više linija



Nova serija poluautomatskih i automatskih mašina za pakovanje TS PET folijom serije BP su izuzetno raznovrsne: mogu da spakuju razne proizvode, kao što su staklene i PET boce, limenke, kutije, tegle, kartone različitih veličina u širokom opsegu načina grupisanja proizvoda u paket. Mogu se koristiti u nekoliko industrijskih segmenata, kao što su pića, hrana, hemikalije, vino i alkoholna pića, kozmetika, deterdženti, drvo, tekstil, grafika itd.

Serija BP omogućava SMIPACK-u da zadovolji širok spektar zahteva kupaca i da obezbedi veoma dobar odnos kvaliteta i cene.

- Automatska mašina za pakovanje LDPE termoskupljajućom folijom sa ulaznom trakom pod 90°
- Automatskog slaganja paketa I dorder za usmeravanje proizvoda u više linija
- Tunel sa dva ventilatora
- Ulazna traka pod 90° sa kontrolom brzine preko Invertera
- Proizvodi se mogu ulagati preko trake varijantom dodavanja sa leve ili desne strane
- Dostupne ulazne linije 1, 2, 3
- Fotočelija detektuje prisustvo proizvoda
- Fotočelija kontroliše zaglavljanje proizvoda na ulaznoj traci
- Pneumatska letva na ulaznoj traci
- Pneumatska gornja ploča za pridržavanje paketa
- Motorizovani gurač paketa se kontroliše inverterom i encoderom
- Motorizovano odmotavanje gornje rolne folije kontroliše inverter
- Motorizovano odmotavanje donje rolne folije
- Uključeno: nogice-stope za pričvršćivanje mašine, letva za poravnavanje proizvoda, ventilator na izlazu iz tunela
- Masina se može postaviti u automatski ili poluatomatski režim rada
- Monoblok ram, spojena sekcija za varenje i tunel
- Pneumatska letva za varenje
- Folija se seče hladnim nožem pneumatski
- Letva za varenje opremljena sigurnosnim senzorom
- Valjci postavljeni za donju i gornju rolnu folije za lakše odmotavanje folije
- Metrička podela na sistemu za centriranje filma
- FLXMOD®, elektronski sistem kontrole radi preko 4.3" LCD alfanumeričkog kontrolnog panela, opremljen sa PLC-om
- Napajanje i kontrolna sekcija sastavljena od:
 - invertera
 - in/out kontrolni modul komandni modul sa 16 digitalnih ulaza/izlaza
 - komandni ulazi analognih ulaza
 - modul za kontrolu temperature
 - Ovaj sistem omogućava jednostavnu i tačnu kontrolu nad svim aktuelnim operacijama i to:
 - memorisanje 20 različitih radnih ciklusa
 - podešavanje brzine trake mašine i brzina trake u tunelu kontroliše se pomoću invertera
- Protok vazduha u tunelu podesiv pomoću nezavisnih deflektora –usmerivača vazduha
- Transportna traka u tunelu opremljena valjcima od staklenih vlakana – fiber glass, otpornih na toplotu (SMI patent) koji osigurava:
 - ukrućenost transportne trake omogućava stabilan prolaz pakovanje kroz tunel, za kompaktn izgled i dobro skupljenu foliju oko paketa
 - transportna traka može da nosi pakete do 30 kg
 - valjci na transportnoj traci ne mogu da zardjaju, kao što se dešava kod tradicionalnih metalnih transportnih traka
 - održavanje je jednostavno i jeftino zahvaljujući mogućnosti promene samo jednog oštećenog valjka
- Tunel ima automatsko isključivanje
- Niska potrošnja energije
- Uskladjenost sa propisima CE standard

Princip rada:

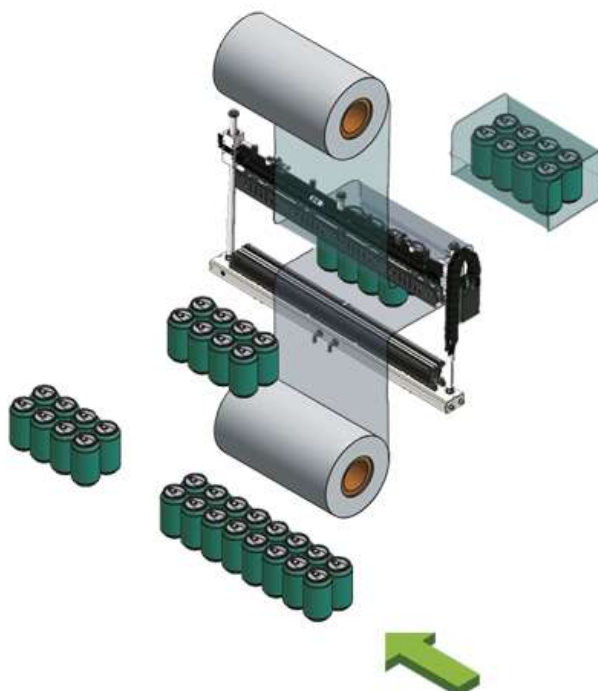

Tehničke karakteristike:

Power supply	220 - 240 / 380 - 415 V
	3PH + PE / 3PH + N + PE
	50/60 Hz
Installed power	27080 W
Air pressure	6 Bar
Required air	12 NI/p*
Maximum output up to	20 ppm**
Product maximum height	380 mm
Sealing bar	760 mm
Maximum size of film reel	750 x Ø 350 mm
Working board height	945 - 1105 mm
Machine size	3675 x 3250 mm
	h 2105 - 2265 mm
Machine net weight	1045 Kg
Advised film: LDPE	20 - 100 µ

(*) Normal liters per pack.

(**) Packs per minute. The stated speed can change according to the product size, the pack collation and the type of film used.